

TVE 24 S

PT

MANUAL DE INSTRUÇÕES
VENTILADOR DE PÉ



 TROTEC

Índice

Informações sobre o manual de instruções 2

Segurança 2

Informações sobre o aparelho 4

Transporte e armazenamento 5

Montagem e colocação em funcionamento 5

Controlo 9

Erros e avarias 11

Manutenção 11

Anexo técnico 12

Descarte 12

Informações sobre o manual de instruções

Símbolos



Atenção, tensão elétrica

Este símbolo avisa sobre os perigos para a vida e a saúde de pessoas devido à tensão elétrica.



Aviso

A palavra-sinal designa um perigo com médio grau de risco, que pode causar a morte ou uma lesão grave se não for evitado.



Cuidado

A palavra-sinal designa um perigo com baixo grau de risco, que pode causar a uma lesão ligeira ou média se não for evitado.

Nota:

A palavra-sinal avisa sobre informações importantes (p.ex. danos materiais), mas não se refere a perigos.



Info

Avisos com este símbolo ajudar-lhe-ão a realizar as suas tarefas mais rapidamente e com mais segurança.



Seguir as instruções

Avisos com este símbolo indicam que deve observar o manual de instruções.

As versões atuais do manual de instruções e da declaração de conformidade UE podem ser baixadas no seguinte link:

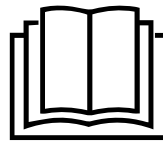

TVE 24 S



<https://hub.trotec.com/?id=43276>

Segurança

Leia atentamente este manual de instruções antes de usar/ operar o aparelho e guarde este manual de instruções sempre nas imediações do local de instalação ou perto do aparelho!



Aviso

Ler todas as indicações de segurança e as instruções.

O desrespeito às indicações de segurança e às instruções pode causar choque elétrico, incêndios e/ou graves lesões.

Guardar todas as indicações de segurança e as instruções para futuras consultas.

Este aparelho pode ser usado por crianças a partir de 8 anos de idade, assim como por pessoas com deficiências físicas, sensoriais ou mentais ou com falta de experiência e conhecimento, se forem supervisionadas ou instruídas quanto à utilização segura do aparelho e se compreenderem os perigos daí resultantes.

Crianças não devem brincar com o aparelho. Limpeza e manutenção não devem ser executadas por crianças sem supervisão.

- Não utilizar o aparelho em recintos e áreas com risco de explosão e não o instale lá.
- Não utilize o dispositivo em atmosferas agressivas.
- Coloque o aparelho na vertical e de forma estável sobre uma base sustentável.
- Deixar o aparelho secar após uma limpeza húmida. Não opere o aparelho enquanto ele estiver molhado.
- Não use ou opere o aparelho com as mãos húmidas e molhadas.
- Não exponha o aparelho a jato de água direto.
- Nunca inserir objetos ou membros do corpo no aparelho.
- Não cubra o aparelho durante a operação.
- Não se sente sobre o aparelho.

- O aparelho não é um brinquedo! Mantenha as crianças e os animais afastados. O aparelho só deve ser utilizado sob vigilância.
- Antes de cada uso do aparelho, os respectivos acessórios e peças de conexão devem ser controlados quanto a possíveis danos. Não devem ser usados aparelhos ou componentes do aparelho que estejam danificados.
- Certifique-se que todos os cabos elétricos localizados fora do aparelho estão protegidos contra danos (por exemplo, por animais). Jamais utilize o aparelho se o cabo ou a conexão de rede estiverem danificados!
- A conexão elétrica deve corresponder às indicações contidas no anexo técnico.
- Conecte o cabo de alimentação a uma tomada de rede devidamente protegida.
- Selecione extensões para o cabo de rede tendo em consideração os dados técnicos. Desenrole completamente o cabo de extensão. Evite sobrecarga elétrica.
- Puxe o cabo elétrico da tomada de rede, segurando pela ficha de rede, antes de executar trabalhos de serviço, manutenção ou de reparação no aparelhos.
- Desligue o aparelho e retire o cabo elétrico da tomada de rede, quando o aparelho não for usado.
- Jamais use o aparelho se forem verificados danos na ficha de rede ou no cabo elétrico.
Caso danificado, o cabo elétrico deste aparelho tem de ser substituído pelo fabricante ou pelo seu serviço de apoio ao cliente ou por uma pessoa com uma qualificação idêntica para evitar perigos.
Cabos elétricos danificados representam um grave risco para a saúde!
- Ao instalar o aparelho, observe as distâncias mínimas de paredes e de objetos bem como as condições de armazenamento e de funcionamento, conforme o anexo técnico.
- Certifique-se de que a entrada e a saída de ar estejam livres.
- Certifique-se de que as áreas, diretamente, na entrada e na saída de ar estejam sempre livres de objetos soltos e sujidade.
- O aparelho deveria ser operado em estado desmontado e ser conectado à corrente elétrica.
- Uma instalação incorreta pode resultar em incêndio, choque elétrico ou em graves lesões de pessoas.
- O aparelho possui uma proteção contra sobreaquecimento, que é ativada em caso de sobreaquecimento do aparelho (excesso da temperatura operacional). O aparelho se desliga então automaticamente.
- Utilizar o tipo AAA das pilhas.

- Não devem ser inseridas pilhas recarregáveis no controlo remoto.
- Nunca carregar pilhas que não devem ser recarregadas.
- A utilização combinada de diferentes tipos de pilhas e de pilhas novas e usadas não é permitida.
- Inserir as pilhas no compartimento da pilha, com a respetiva polaridade correcta.
- Retire as pilhas descarregadas do aparelho. As pilhas contém substâncias nocivas para o meio ambiente. Eliminar as pilhas de acordo com a respetiva legislação nacional aplicável (veja o capítulo Eliminação).
- Retirar as pilhas do controlo remoto, quando o aparelho não for usado durante um período prolongado.
- Nunca causar um curto-circuito entre os terminais de alimentação no compartimento das pilhas!
- Não engolir pilhas! Ao engolir uma pilha esta pode causar graves queimaduras internas, químicas ou não, dentro de 2 horas. As queimaduras químicas podem ser letais!
- Se pensar que engoliu uma pilha ou que uma pilha entrou no seu corpo de uma outra maneira, tem de consultar imediatamente um médico.
- Manter crianças fora de pilhas novas e usadas, mas também fora do compartimento aberto da pilha.
- Se o compartimento da pilha não fechar com segurança o aparelho não deve mais ser utilizado por meio do controlo remoto.

Utilização conforme a finalidade

Utilize o aparelho TVE 24 S apenas como ventilador de pé, para a ventilação em ambientes fechados e em conformidade com os dados técnicos.

Uso previsivelmente incorrecto

- Não se deve colocar o aparelho sobre superfícies molhadas ou inundadas.
- Não coloque objetos, tais como roupas molhadas, para secarem sobre o aparelho.
- Não use o aparelho ao ar livre.
- Uma outra operação ou um outro uso do que o indicado neste manual de instruções não são permitidos. O não cumprimento anula qualquer tipo de responsabilidade e o direito à garantia.
- Modificações construtivas não autorizadas, assim como adições ou modificações no aparelho são proibidos.

Qualificação pessoal

As pessoas que utilizam este dispositivo devem:

- estar ciente dos perigos que surgem quando se trabalha com aparelhos elétricos em ambientes húmidos.
- ter lido e compreendido o manual de instruções, especialmente o capítulo 'Segurança'.

Riscos residuais

⚠️ Atenção, tensão elétrica
Trabalhos em componentes elétricos só devem ser realizados por um especialista autorizado!

⚠️ Atenção, tensão elétrica
Remova a ficha da tomada antes de qualquer trabalho no aparelho!
Não toque na ficha de rede com as mãos húmidas ou molhadas.
Puxar o cabo elétrico da tomada de rede, segurando-o pela ficha de rede.

⚠️ Aviso
Este aparelho pode ser perigoso se for usado de forma incorreta ou por pessoas não treinadas e se não for usado para a sua finalidade! Observe as qualificações pessoais!

⚠️ Aviso
O aparelho não é um brinquedo e não deve estar nas mãos de crianças.

⚠️ Aviso
Perigo de asfixia!
Não deixe material de embalagem espalhado. Ele poderia se tornar um brinquedo perigoso para as crianças.

Nota:
Para limpar o instrumento não devem ser utilizados produtos de limpeza agressivos ou abrasivos, nem solventes.

Comportamento em caso de emergência

1. Desligue o aparelho.
2. Em um caso de emergência, separe o aparelho da corrente elétrica: Puxar o cabo elétrico da tomada de rede, segurando-o pela ficha de rede.
3. Não conectar um aparelho defeituoso novamente à conexão de rede.

Informações sobre o aparelho

Descrição do aparelho

Os ventiladores de pé da série TVE-S são apropriados para obter a circulação de ar em espaços interiores.

O aparelho TVE 24 S dispõe das seguintes características:

- 8 níveis de velocidade
- Altura ajustável
- Ângulo de inclinação vertical da cabeça do ventilador ajustável em até 30°
- Oscilação comutável de 80°

Apresentação do aparelho

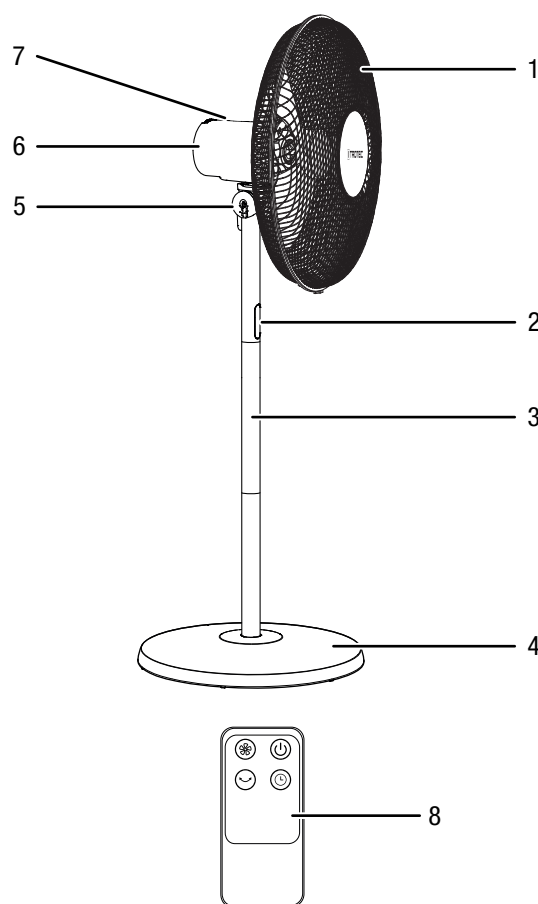

Nº	Designação
1	Grade de proteção
2	Display
3	Apoio
4	Pé de apoio
5	Ajuste Ângulo de inclinação
6	Motor
7	Painel de comando
8	Controlo remoto

Transporte e armazenamento

Nota:

O aparelho pode ser danificado, se armazenar ou transportar o aparelho incorretamente. Tenha em consideração as informações de transporte e armazenamento do aparelho.

Transporte

Observar as seguintes indicações **antes** de cada transporte:

- Desligar o aparelho.
- Puxar o cabo elétrico da tomada de rede, segurando-o pela ficha de rede.
- Não use o cabo de rede para puxar o aparelho.

Observe as seguintes indicações **depois** de cada transporte:

- Colocar o aparelho na vertical após o transporte.

Armazenamento

Observe o seguinte **antes** de cada armazenamento:

- Desligue o aparelho.
- Puxar o cabo elétrico da tomada de rede, segurando-o pela ficha de rede.

Quando não estiver a usar o aparelho, se deve seguir as seguintes condições de armazenamento:

- Guardar o aparelho num local seco e protegido da geada e do calor.
- Eventualmente, proteger o aparelho com uma cobertura contra a entrada de poeira.
- Não deposite outros aparelhos ou objetos sobre o aparelho, a fim de evitar danos no aparelho.
- Retirar as pilhas do controlo remoto.

Montagem e colocação em funcionamento

Volume de fornecimento

- 1 x aparelho TVE 24 S
- 1 x controlo remoto
- 1 x manual de instruções

Desembalar o aparelho

1. Abra a caixa de cartão e retire o aparelho.
2. Remover a embalagem, completamente, do aparelho.
3. Desenrole, completamente, o cabo de rede. Certifique-se de que o cabo de rede não está danificado e não o danifique durante o desenrolamento.

Montagem

Montar o pé de apoio

1. Ligar ambas as partes do apoio uma à outra por meio de parafusos.
2. Ligar o pé de apoio (4) ao apoio montado (3) por meio de parafusos.

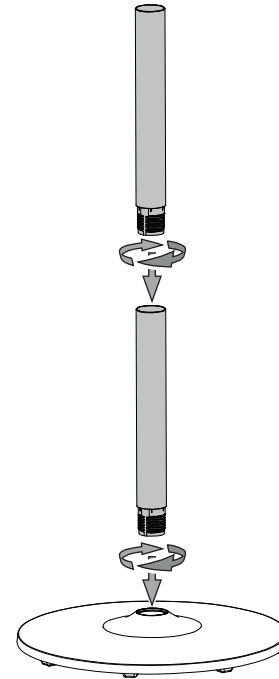

Ligar o elemento motor e o apoio

1. Ligar o elemento motor (6) ao apoio montado (3).

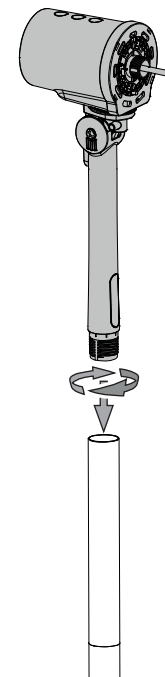

Montar o rotor

1. Encaixar a grade de proteção traseira (9) no fuso do motor (10).
2. Fixar ambos os elementos por meio do anel de suporte (11).

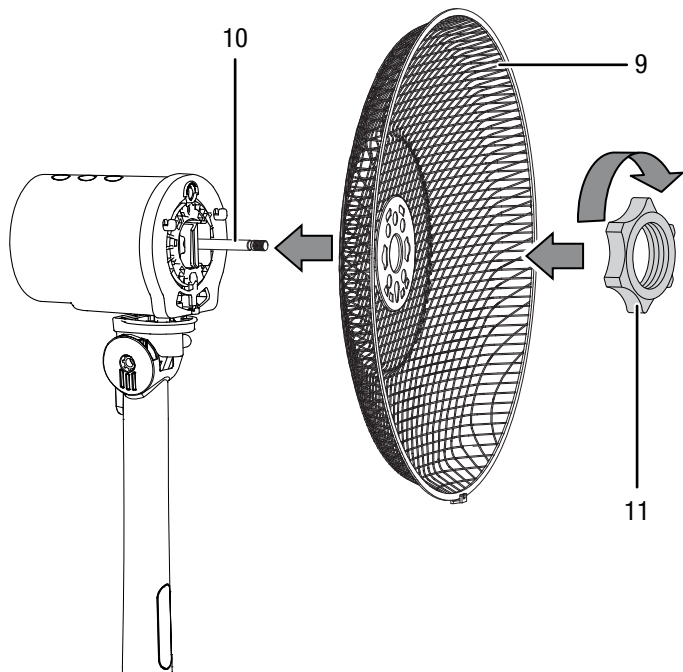

Montar e fechar a grade de proteção

1. Encaixar a grade de proteção frontal (14) na grade de proteção traseira.
2. Certifique-se de que os grampos de fixação (15) fixam ambas as grelhas de proteção.
3. Fixar ambas as grades de fixação na ponta inferior por meio dos parafusos de fixação (16).

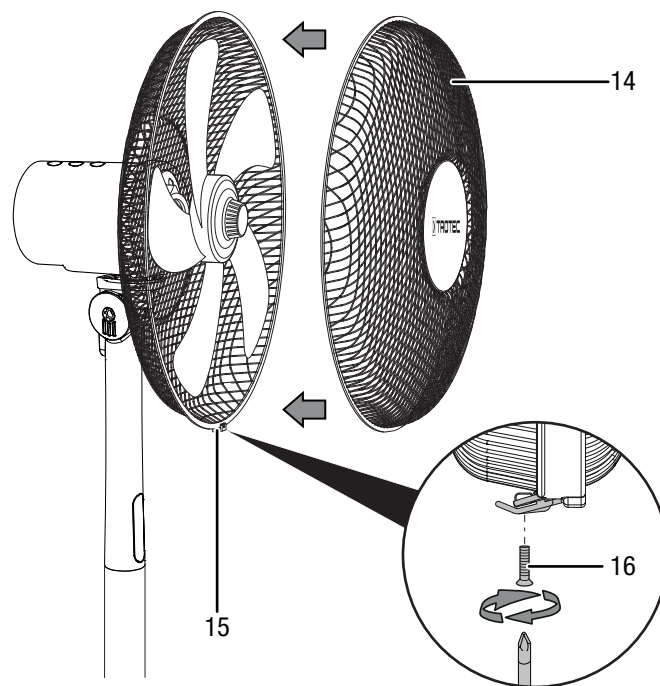

Fixar a roda-hélice no fuso do motor

1. Encaixar a roda-hélice (12) no fuso do motor (10).
2. Fixar a roda-hélice (12) por meio do botão tensionador (13) da roda-hélice.

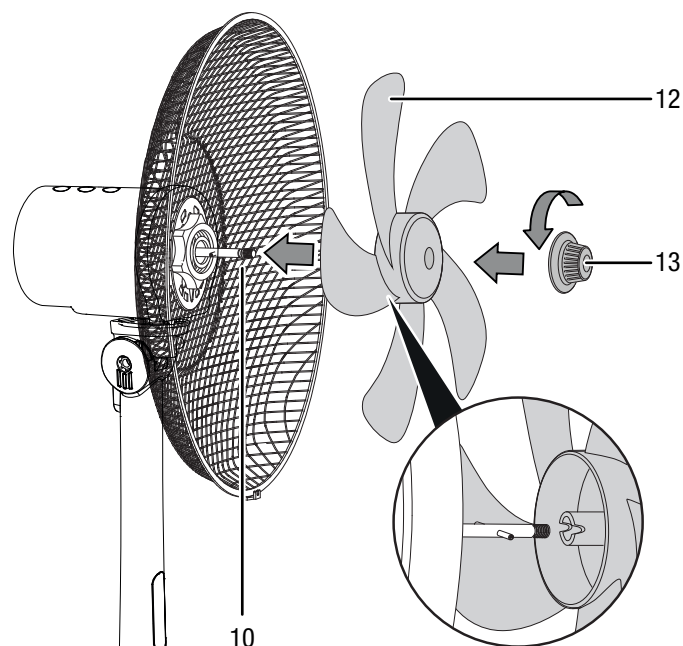

Ajustar o ângulo de inclinação do ventilador.

O ângulo de inclinação do ventilador pode ser ajustado manualmente até 30°.

1. Mover a cabeça do ventilador para a frente ou para trás de modo a que apresente uma ligeira inclinação ou para frente ou para trás. Tenha em atenção que a cabeça do ventilador engrene no ângulo de inclinação desejado.
 - ⇒ O ângulo de inclinação do ventilador é ajustado e o fluxo do ar concentra-se no ângulo de inclinação selecionado.

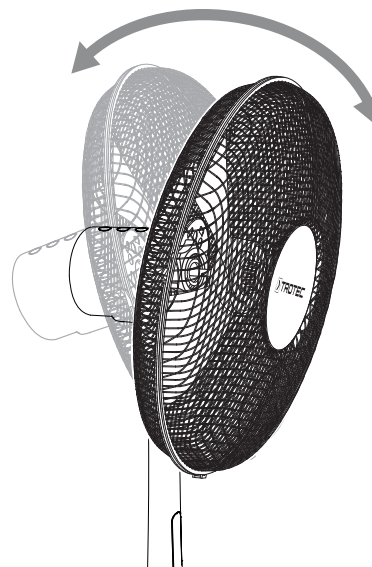

Ajuste em altura

A altura do ventilador pode ser ajustada em 3 níveis.
 Remover o elemento do tirante para ajustar a altura do ventilador de 130 cm a 100 cm.

Remover dois elementos do tirante para ajustar a altura do ventilador de 130 cm a 70 cm.

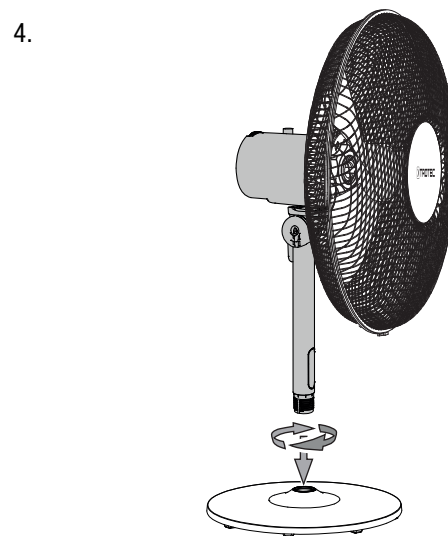
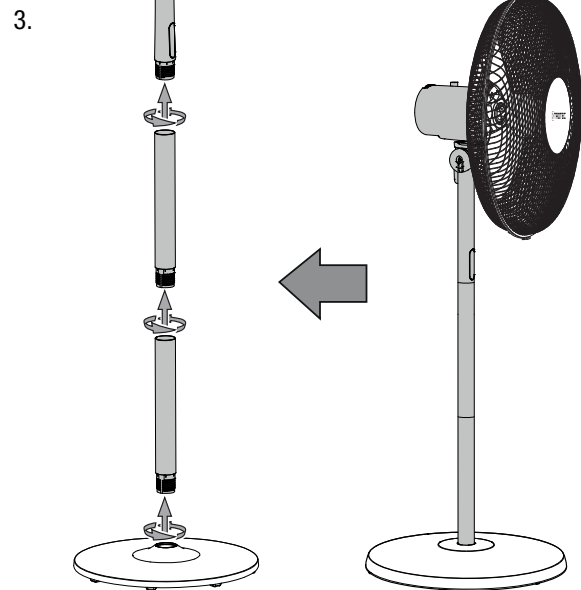
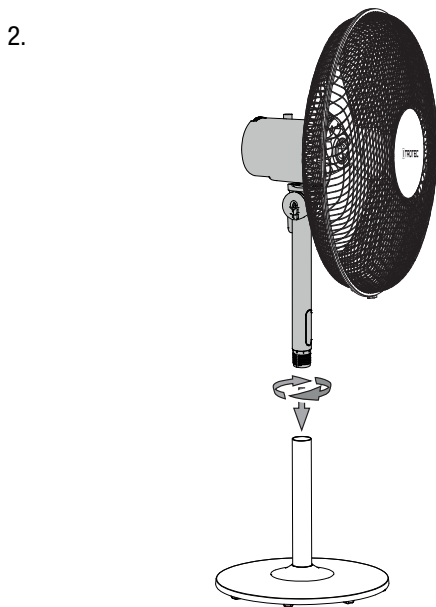
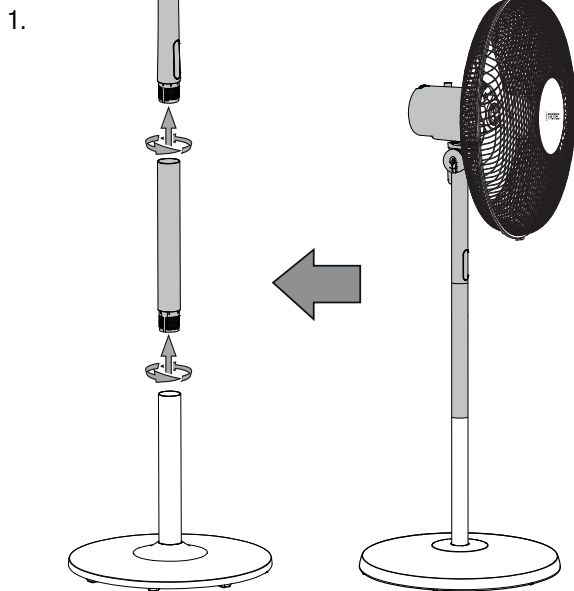

Colocação em funcionamento

Ao instalar o aparelho, observe as distâncias mínimas de paredes e de objetos listadas no capítulo Anexo técnico.

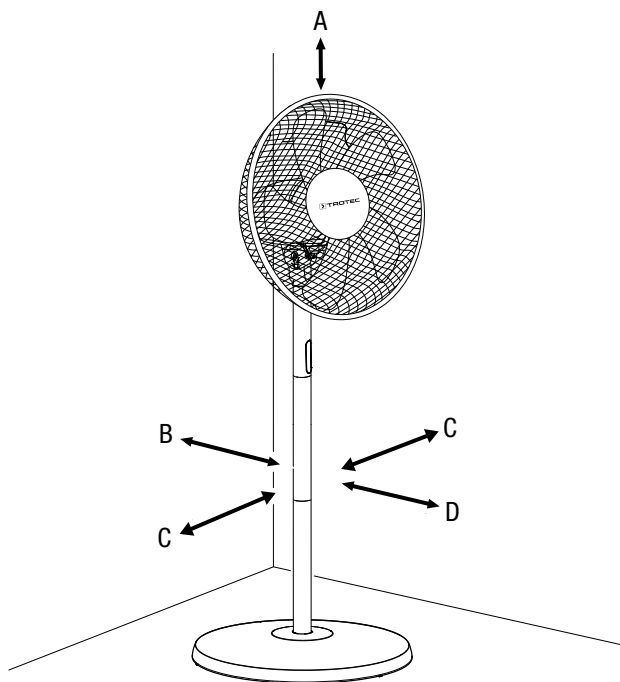

- Observe que cortinas e outros objetos não obstruam a corrente de ar.

Inserir as pilhas no controlo remoto



Atenção, tensão elétrica

Não tocar no compartimento da pilha com as mãos húmidas ou molhadas.

Nota:

Não operar o aparelho com pilhas recarregáveis! Tenha em atenção os dados técnicos durante a colocação em funcionamento.

1. Pressionar o bloqueio lateral do compartimento da pilha e puxar-lo para fora do controlo remoto.
2. Colocar uma pilha do tipo AAA no compartimento da pilha e inserir novamente o compartimento da pilha no controlo remoto.

Conectar o cabo de rede

- Conectar o cabo de alimentação a uma tomada de rede devidamente protegida.



Aviso

Perigo de ferimento por uma colocação em funcionamento errada!

Há perigo de ferimentos se a grade de proteção não for montada corretamente na roda-hélice. Deve instalar corretamente a grade de proteção antes de ligar o aparelho.



Aviso

Perigo de ferimento ao desmontar a grade de proteção!

Há perigo de ferimentos se a grade de proteção for removida durante o funcionamento. Não remover a grade de proteção enquanto o aparelho estiver a funcionar!

- Antes de voltar a ligar o aparelho, verifique o estado do cabo de alimentação. Em caso de dúvidas sobre o seu perfeito estado, entre em contacto com o atendimento ao cliente.
- Coloque o aparelho na vertical e de forma estável sobre uma base sustentável.
- Instale o cabo de rede ou outros cabos elétricos de modo que ninguém possa tropeçar sobre eles, especialmente ao instalar o aparelho no centro do recinto. Utilize pontes para cabos.
- Certifique-se que os cabos de extensão estão completamente desenrolados.

Controlo

Elementos de comando

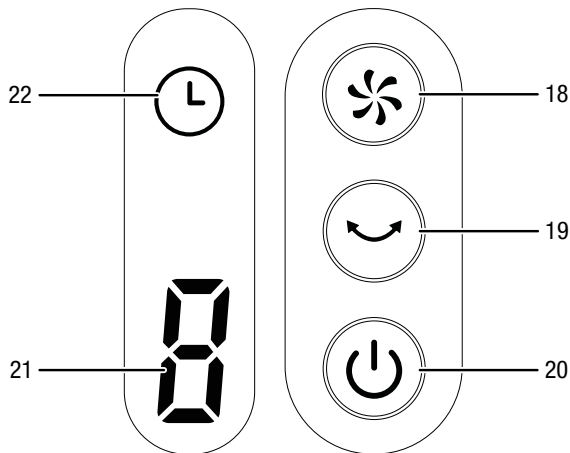

Controlo remoto

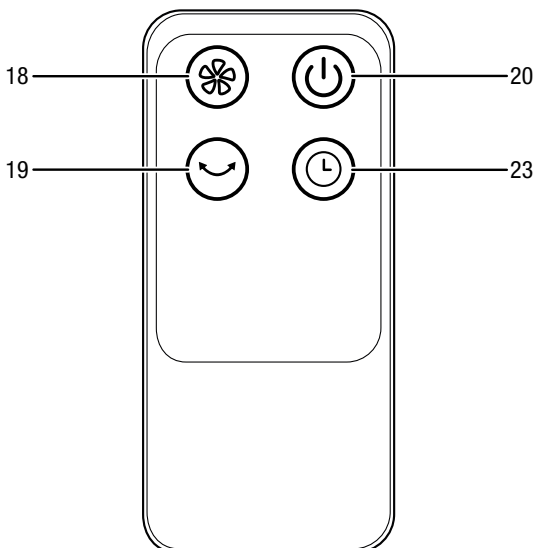

Nº	Designação	Significado
18	Botão <i>SPEED</i>	Selecionar o nível de ventilação
19	Botão <i>Oscillation</i>	Ativar e desativar a função de oscilação
20	Botão <i>ON/OFF</i> (ligado/desligado)	Ligar e desligar o aparelho
21	Indicação de segmentos	<ul style="list-style-type: none"> • Indicação do número de horas no temporizador ativado (1 h a 8 h) • Indicação do nível de ventilação (1–8): Nível 1 = baixa velocidade do ventilador Nível 4 = média velocidade do ventilador Nível 8 = alta velocidade do ventilador
22	Indicação <i>TIMER</i>	Indicação da função do temporizador
23	Botão <i>TIMER</i> (temporizador)	Ligar e desligar a função do temporizador

Ligar o aparelho

Depois de instalar o aparelho, conforme o descrito no capítulo Montagem e colocação em funcionamento, de modo que esteja pronto para funcionar, poderá ligá-lo.

1. Premir o botão *ON/OFF* (20).
⇒ É emitido um sinal acústico e o aparelho começa a funcionar no nível de ventilação 1.

Configurar o nível de ventilação

Com o ventilador a trabalhar pode ajustar oito níveis de ventilação.

1. Pressionar o botão *SPEED* (18) repetidamente, até o nível de ventilação desejado seja exibido na indicação de segmentos (21).
⇒ O ventilador funciona no nível de ventilação selecionado.

Ajustar o temporizador

O temporizador (Timer) tem dois modos de funcionamento:

- Ligação automática após um número pré-definido de horas.
- Desligamento automático após um número pré-definido de horas.

O número de horas do temporizador pode se encontrar entre 1 a 8 horas e pode ser ajustado com incrementos de 1 hora.

Ela pode ser ativada durante o funcionamento bem como no modo Standby.

Ligação automática

✓ O aparelho está desligado.

1. Pressionar o botão *TIMER* (23) no comando remoto para ligar o temporizador.
⇒ A indicação *TIMER* (22) pisca durante aprox. 5 s.
⇒ A indicação de segmentos (21) exhibe o número “1” para uma hora até à ligação automática.
2. Premir novamente o botão *TIMER* (23) para selecionar o nº de horas desejado até a ligação automática.
⇒ A indicação de segmentos (21) exhibe o número de horas até à ligação automática.
3. Aguarde 5 s para confirmar a configuração.
⇒ A indicação *TIMER* (22) acende-se. A indicação de segmentos (21) exhibe o número de horas até à ligação automática.
⇒ O aparelho liga-se após o período de tempo especificado.
4. Para apagar a configuração tem de pressionar repetidamente o botão *TIMER* (23) até que a indicação de segmentos apresentar o número “0”.
5. Aguarde 5 s para confirmar a configuração.
⇒ A indicação *TIMER* (22) apaga-se.
⇒ O temporizador foi desativado.

Desligamento automático

✓ O aparelho está ligado.

1. Pressione o botão *TIMER* (23) para ligar o temporizador.
 - ⇒ A indicação *TIMER* (22) pisca durante aprox. 5 s.
 - ⇒ A indicação de segmentos (21) exibe o número "1" para uma hora até ao desligamento automático.
2. Premir novamente o botão *TIMER* (23) para seleccionar o nº de horas desejado até o desligamento automático.
 - ⇒ A indicação de segmentos (21) exibe o número de horas até ao desligamento automático.
3. Aguarde 5 s para confirmar a configuração.
 - ⇒ A indicação *TIMER* (22) acende-se. A indicação de segmentos (21) exibe o número de horas até ao desligamento automático.
 - ⇒ O aparelho é desligado após o período de tempo especificado.
4. Para apagar a configuração tem de pressionar repetidamente o botão *TIMER* (23) até que a indicação de segmentos apresentar o número "0".
 - ⇒ A indicação *TIMER* (22) apaga-se.
 - ⇒ O temporizador foi desativado.

Ajustar a oscilação

Através da função de oscilação consegue uma ventilação uniforme.

✓ O aparelho está ligado e a funcionar.

1. Pressione o botão *Oscillation* (19) para ativar a função de oscilação.
 - ⇒ A oscilação está ligada.
 - ⇒ A cabeça do ventilador gira até 80°.
2. Pressione o botão *Oscillation* (19) para desativar a função de oscilação.
 - ⇒ A oscilação está desligada.
 - ⇒ O aparelho termina a oscilação no local desejado e continua a funcionar no modo operacional ajustado.

Iluminação Display

A indicação *TIMER* (22) e a indicação de segmentos (21) desligam-se se o comando não for utilizado durante aprox. 30 seg. O aparelho continua a funcionar com as configurações seleccionadas.



Info

Com a iluminação apagada deve pressionar novamente um botão (exceto o botão ON/OFF) para ativar o display.

Controlo remoto

Todas as configurações do dispositivo podem ser feitas através do controlo remoto fornecido com o aparelho.

Colocação fora de serviço



Atenção, tensão elétrica

Não toque na ficha de rede com as mãos húmidas ou molhadas.

- Desligue o aparelho.
- Puxar o cabo elétrico da tomada de rede, segurando-o pela ficha de rede.
- Limpe o aparelho de acordo com o indicado no capítulo Manutenção.
- Armazenar o aparelho de acordo com o capítulo Transporte e armazenamento.

Erros e avarias

O aparelho foi testado várias vezes durante a produção quanto ao funcionamento perfeito. No entanto, se algum problema ocorrer, verifique se o aparelho de acordo com a lista a seguir.

O aparelho não começa a funcionar:

- Verifique a conexão de rede.
- Verifique se a ficha e o cabo de rede apresentem danos.
- Verificar a proteção da rede local.
- Verifique se a proteção contra sobreaquecimento for acionada, ver o capítulo segurança.
- Aguardar 10 minutos antes de ligar novamente o aparelho. Se o aparelho não começar a funcionar, deve ser realizada uma inspeção elétrica por uma empresa especializada ou pela Trotec.

O ventilador não começa a funcionar:

- Verifique se o aparelho estiver ligado.
- Verifique a alimentação elétrica e controle se a ficha ou o cabo apresentem defeitos.

O aparelho faz barulho ou vibra:

- Verificar se o aparelho está na posição vertical e seguramente posicionado.
- Verifique se o aparelho estiver corretamente montado.

Nota:

Aguardar pelo menos 10 minutos após os trabalhos de manutenção e de reparação. Só então se deve ligar o aparelho novamente.

O aparelho não funciona perfeitamente após os controlos:

Entre em contacto com o serviço ao cliente. Se necessário, leve o aparelho para ser reparado numa empresa autorizada especializada em instalações elétricas ou na Trotec.

Manutenção

Aviso

Todos os outros trabalhos de manutenção, não mencionados na tabela de manutenção, têm de ser realizados por uma empresa especializada autorizada por Trotec.

Atividades antes do início da manutenção



Atenção, tensão elétrica

Não toque na ficha de rede com as mãos húmidas ou molhadas.

- Desligue o aparelho.
- Puxar o cabo elétrico da tomada de rede, segurando-o pela ficha de rede.

Limpar a carcaça

Limpe o aparelho com um pano húmido e macio, que não solte fiapos. Assegurar-se que nenhuma humidade possa penetrar na caixa. Assegurar-se que nenhuma humidade entra em contacto com os componentes elétricos. Não utilize produtos de limpeza agressivos, tais como aerossóis de limpeza, solventes, produtos de limpeza a base de álcool ou produtos abrasivos para humedecer o pano.

Limpar as pás do ventilador

- ✓ O aparelho está desligado.
 - ✓ A ficha de rede não está inserida na tomada.
1. Remover a grade de proteção conforme as instruções no capítulo Montagem e colocação em funcionamento.
 2. Limpar as pás do ventilador com um pano húmido e macio, que não solte fiapos. Assegurar-se que nenhuma humidade possa penetrar na caixa. Assegure-se que nenhuma humidade entra em contato com componentes elétricos. Não utilize produtos de limpeza agressivos, tais como aerossóis de limpeza, solventes, produtos de limpeza a base de álcool ou produtos abrasivos para humedecer o pano.

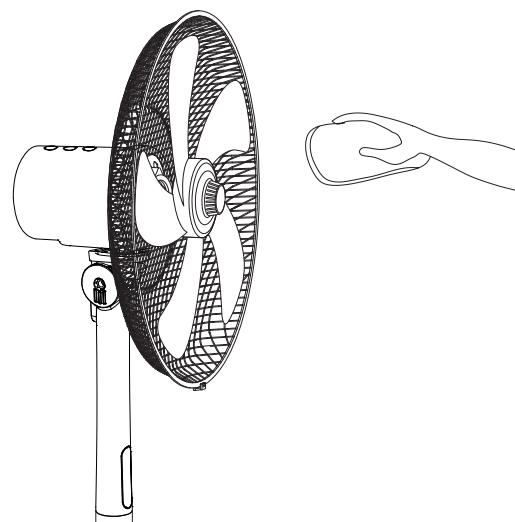

- De resto, o aparelho não necessita manutenção.

Anexo técnico

Dados técnicos

Parâmetro	Valor
Modelo	TVE 24 S
Níveis de ventilação	8
Velocidade do ar	2,22 m/s
Tensão de conexão	220 - 240 V / 50 Hz
Consumo de potência	48 W
Comprimento do cabo elétrico	1,80 m
Ângulo de inclinação ajustável	30 °
Oscilação	80 °
Altura ajustável	0,70 – 1,30 m
Diâmetro das pás do ventilador	40 cm
Nível de pressão acústica (1 m de distância, nível 8)	60 dB(A)
Peso	6 kg
Dimensões (comprimento x largura x altura)	450 x 450 x 1 300 mm
Distância mínima para paredes e objectos	em cima (A): 30 cm atrás (B): 30 cm lateralmente (C): 30 cm à frente (D): 30 cm
Pilhas para telecomando	3 x tipo AAA

Descarte

Deve eliminar os materiais de embalagem a proteger o meio ambiente e conforme as diretrizes de eliminação em vigor.



O símbolo do caixote de lixo riscado num aparelho elétrico ou eletrónico usado significa, que este aparelho não deve ser descartado nos resíduos domésticos no fim da sua vida útil. Para a sua devolução gratuita estão disponíveis centros de recolha para aparelhos elétricos e eletrónicos usados perto de si. Pode obter os endereços através da sua administração urbana ou comunal. Pode obter mais informações sobre mais opções de devolução na nossa página online em <https://hub.trotec.com/?id=45090> para muitos países da Europa. De outra forma, por favor, entre em contacto com uma empresa de eliminação oficial, autorizada para o seu país.

A recolha separada de aparelhos elétricos e eletrónicos usados permite a reutilização, a reciclagem ou outras formas de reutilizar os aparelhos usados e evita as consequências negativas durante a eliminação dos materiais contidos nos aparelhos, que possivelmente representam um perigo para o meio ambiente e a saúde das pessoas.



Na União Europeia, pilhas e acumuladores não devem ser deixados no lixo doméstico, mas devem ser descartados de forma correta - em conformidade com a Diretiva 2006/66/CE DO PARLAMENTO E DO CONSELHO EUROPEU de 6 de Setembro de 2006 sobre pilhas e acumuladores. Por favor, descarte pilhas e acumuladores de acordo com as disposições legais vigentes.

Trotec GmbH

Grebener Str. 7
D-52525 Heinsberg

☎ +49 2452 962-400

☎ +49 2452 962-200

✉ info@trotec.com

www.trotec.com