

BP17

PT

TRADUÇÃO DO MANUAL
ORIGINAL
PIRÓMETRO



 **TROTEC**

Índice

Informações sobre o manual de instruções 2

Segurança 2

Informações sobre o aparelho 4

Transporte e armazenamento 7

Controlo 8

Manutenção e Reparação 9

Erros e avarias 9

Descarte 10

Informações sobre o manual de instruções

Símbolos



Atenção, tensão elétrica

Este símbolo avisa sobre os perigos para a vida e a saúde de pessoas devido à tensão elétrica.



Advertência para a existência de raios laser

Este símbolo avisa sobre os perigos para a vida e a saúde de pessoas devido a raios laser.



Aviso

A palavra-sinal designa um perigo com médio grau de risco, que pode causar a morte ou uma lesão grave se não for evitado.



Cuidado

A palavra-sinal designa um perigo com baixo grau de risco, que pode causar a uma lesão ligeira ou média se não for evitado.

Nota:

A palavra-sinal avisa sobre informações importantes (p.ex. danos materiais), mas não se refere a perigos.



Info

Avisos com este símbolo ajudar-lhe-ão a realizar as suas tarefas mais rapidamente e com mais segurança.



Seguir as instruções

Avisos com este símbolo indicam que deve observar o manual de instruções.

As versões atuais do manual e da declaração de conformidade UE podem ser descarregadas no seguinte link:



BP17



<https://hub.trotec.com/?id=40558>

Segurança

Leia atentamente este manual de instruções antes de usar/ operar o aparelho e guarde este manual de instruções sempre nas imediações do local de instalação ou perto do aparelho!



Aviso

Ler todas as indicações de segurança e as instruções.

O desrespeito às indicações de segurança e às instruções pode causar choque elétrico, incêndios e/ou graves lesões.

Guardar todas as indicações de segurança e as instruções para futuras consultas.

- Não utilizar o aparelho em recintos e áreas com risco de explosão e não o instale lá.
- Não utilize o dispositivo em atmosferas agressivas.
- Não mergulhe o aparelho em água. Não permita a entrada de líquidos no aparelho.
- O aparelho pode ser utilizado apenas em condições secas e de modo algum na chuva ou a uma humidade relativa do ar acima das condições de funcionamento.
- Proteger o aparelho da luz solar direta permanente
- Não expor o aparelho a fortes vibrações.
- Não remova quaisquer sinais de segurança, adesivos ou rótulos do aparelho. Mantenha legível todos os sinais de segurança, adesivos e etiquetas.
- Não abrir o aparelho.
- Evite olhar diretamente para o raio laser.
- Não aponte o raio laser para pessoas nem animais.
- Nunca carregar pilhas que não devem ser recarregadas.
- A utilização combinada de diferentes tipos de pilhas e de pilhas novas e usadas não é permitida.
- Inserir as pilhas no compartimento da pilha, com a respetiva polaridade correcta.
- Retire as pilhas descarregadas do aparelho. As pilhas contém substâncias nocivas para o meio ambiente. Eliminar as pilhas de acordo com a respetiva legislação nacional aplicável (veja o capítulo Eliminação).

- Retirar as pilhas do aparelho, quando o aparelho não for usado durante um período prolongado.
- Nunca causar um curto-circuito entre os terminais de alimentação no compartimento das pilhas!
- Não engolir pilhas! Ao engolir uma pilha esta pode causar graves queimaduras internas, químicas ou não, dentro de 2 horas. As queimaduras químicas podem ser letais!
- Se pensar que engoliu uma pilha ou que uma pilha entrou no seu corpo de uma outra maneira, tem de consultar imediatamente um médico.
- Manter crianças fora de pilhas novas e usadas, mas também fora do compartimento aberto da pilha.
- Observar as condições de armazenamento e de funcionamento (ver capítulo Dados técnicos).

Utilização conforme a finalidade

O aparelho destina-se, exclusivamente, para medições de temperatura por meio do sensor de infravermelhos, na faixa de medição especificada nos dados técnicos. As pessoas que usam o produto devem ter lido e entendido o manual de instruções, especialmente o capítulo Segurança.

Para utilizar o aparelho, como previsto, utilize apenas os acessórios aprovados pela Trotec ou as peças de reposição aprovadas pela Trotec.

Uso previsivelmente incorrecto

O aparelho não deve ser apontado para pessoas. O aparelho não deve ser usado em áreas com risco de explosão ou para medições em líquidos ou em partes energizadas. A Trotec não assume nenhuma responsabilidade por danos resultantes de uma utilização inadequada. Neste caso as reivindicações de garantia não serão válidas. Modificações construtivas não autorizadas, assim como adições ou modificações no aparelho são proibidos.

Qualificação pessoal

As pessoas que utilizam este dispositivo devem:

- estar ciente dos perigos que surgem quando se trabalha com aparelhos de medição a laser.
- ter lido e compreendido o manual de instruções, especialmente o capítulo Segurança.

Símbolos de segurança e placas de indicação no aparelho

Nota:

Não remova quaisquer sinais de segurança, adesivos ou rótulos do aparelho. Mantenha legível todos os sinais de segurança, adesivos e etiquetas.

Os seguintes símbolos de segurança e placas de indicação existem no aparelho:

Placa de advertência	
Significado	<p>A placa de advertência encontra-se no lado traseiro do aparelho e indica que se trata de um aparelho com um laser da classe 2.</p> <p>A potência +e inferior de 1,0 mW. A faixa de frequência fica entre 630 a 670 nm.</p> <p>Não olhar diretamente para o raio laser ou para a abertura de onde sai o laser!</p>

Riscos residuais



Atenção, tensão elétrica

Existe o perigo de curto-circuito devido à penetração de líquidos através da caixa!
 Não mergulhe o aparelho e os acessórios em água. Assegure-se de que nenhuma água ou outros líquidos possam penetrar na caixa.



Atenção, tensão elétrica

Trabalhos em componentes elétricos só devem ser realizados por um especialista autorizado!



Advertência para a existência de raios laser

Laser da classe 2, P máx.: <1 mW, λ: 400-700 nm, EN 60825-1:2014

Nunca olhar diretamente para o raio laser ou para a abertura de onde sai o laser.
 Nunca deve dirigir o raio laser para pessoas, animais ou áreas reflectantes. Mesmo um breve contato visual com o raio laser pode danificar os olhos.
 O olhar para a saída de laser com instrumentos óticos (p.ex. lupa, lente de ampliação e semelhante) implica um perigo para os olhos.
 Ao trabalhar com um laser de classe 2 deve observar as leis nacionais relativamente ao uso de proteção dos olhos.

**Aviso**

Perigo de asfixia!
Não deixe material de embalagem espalhado. Ele poderia se tornar um brinquedo perigoso para as crianças.

**Aviso**

O aparelho não é um brinquedo e não deve estar nas mãos de crianças.

**Aviso**

Este aparelho pode ser perigoso se for usado de forma incorreta ou por pessoas não treinadas e se não for usado para a sua finalidade! Observe as qualificações pessoais!

**Cuidado**

Manter distância suficiente de fontes de calor.

Nota:

Para evitar danos no aparelho, não o exponha a temperaturas extremas, humidade extrema ou à água.

Nota:

Para limpar o instrumento não devem ser utilizados produtos de limpeza agressivos ou abrasivos, nem solventes.

Informações sobre o aparelho

Descrição do aparelho

O pirómetro BP17 mede as temperaturas de superfícies, sem conectado, por meio de um sensor infravermelho. Para a determinação do ponto de medição um ponteiro laser está integrado no aparelho.

Para a temperatura de medição podem ser seleccionados níveis de sensibilidade de 1 °C, 3 °C e 5 °C – dependendo de uma temperatura de referência. Se este limiar pré-seleccionado for ultrapassado ou não for alcançado, isto é sinalizado por uma função de alarme acústico e visual.

O display está automaticamente iluminado durante uma medição.

Um desligamento automático poupa a pilha.

Princípio de medição

O aparelho mede a temperatura por meio de um sensor de infravermelhos. Variáveis importantes que desempenham um papel na medição da temperatura, são o diâmetro do ponto de medição e a emissividade.

Ponto de medição

Observe a relação entre a distância e o diâmetro do ponto de medição. Quanto maior a distância ao objeto, tanto maior o diâmetro do ponto e menos preciso o resultado da medição. O pointer a laser comutável indica, aproximadamente, o centro do local de medição. Ele serve, assim, apenas como uma ajuda de pontaria e não para a medição de temperatura realmente dita.

Distance : Spot = 10 : 1

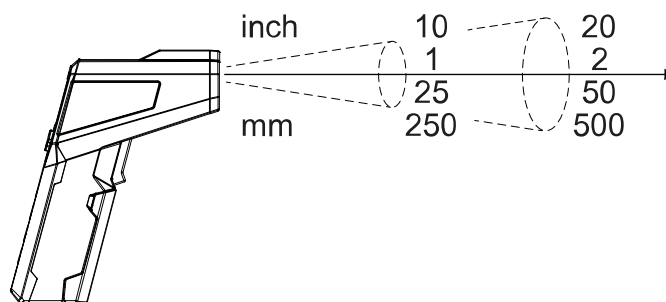

Emissividade

A emissividade descreve o valor característico da dissipação de energia de um material.

A maior parte dos materiais orgânicos têm uma emissividade de 0,95. Materiais metálicos ou brilhantes têm um valor muito mais baixo.

A emissividade do material depende de vários fatores, por exemplo:

- Composição do material
- Propriedade da superfície
- Temperatura

A emissividade pode estar entre 0,1 e (teoricamente) 1.

A seguinte regra pode ser assumida:

- Se um material for escuro e a estrutura de sua superfície for opaca, ele terá, muito provavelmente, também uma alta emissividade.
- Quanto mais clara e mais lisa a superfície de um material, tanto mais baixa é a emissividade.
- Quanto maior for a emissividade da superfície a ser medida, tanto melhor ela é apropriada para uma medição de temperatura sem contacto, por pirómetro ou câmara de imagem térmica, porque uma falsificação das reflexões de temperatura são negligenciáveis.

Tabela de emissividade

A seguinte tabela o mesmo apresenta valores de referência para a emissividade dos materiais comuns e serve apenas para orientar-se. No próprio aparelho de medição a emissividade é configurada em 0,95.

Material	Emissividade
Alumínio, áspero	0,1 a 0,3
Alumínio, liga A3003, oxidado	0,3
Alumínio, oxidado	0,2 a 0,4
Amianto	0,92 a 0,95
Asfalto	0,92 a 0,95
Basalto	0,7
Concreto	0,92 a 0,95
Betume	0,98 a 1,00
Chumbo, oxidado	0,2 a 0,6
Chumbo, áspero	0,4
Papelão betuminado	0,95
Gelo	0,98
Ferro (forjado), sem corte	0,9
Ferro, oxidado	0,5 a 0,9
Ferro, enferrujado	0,5 a 0,7
Tinta esmalte, preto	0,95
Terra	0,92 a 0,96
Cor (não alcalina)	0,90 a 0,95
Cor (não metálica)	0,95
Gesso	0,60 a 0,95
Vidro, janela	0,85 a 0,95
Borracha	0,92 a 0,95
Ferro fundido derretido	0,2 a 0,3
Ferro fundido, não oxidado	0,2
Pele	0,98
Liga Haynes	0,3 a 0,8
Verniz de radiador	0,95
Madeira (natural)	0,90 a 0,95
Inconel, eletropolido	0,15
Inconel, oxidado	0,70 a 0,95
Inconel, decapado por jato de areia	0,3 a 0,6
Calcário	0,95 a 0,98
Carborundo	0,9
Cerâmica	0,88 a 0,95
Cascalho	0,95
Carbono, grafite	0,70 a 0,85
Carbono, não oxidado	0,8 a 0,9

Material	Emissividade
Plástico, opaco	0,95
Cobre, oxidado	0,4 a 0,8
Verniz	0,80 a 0,95
Mármore	0,90 a 0,95
Latão, polido	0,3
Latão, oxidado	0,5
Molibdênio, oxidado	0,2 a 0,6
Níquel, oxidado	0,2 a 0,5
Papel (qualquer cor)	0,9
Plástico	0,85 a 0,95
Reboco	0,90 a 0,95
Areia	0,9
Neve	0,9
Aço, chapa grossa	0,4 a 0,6
Aço, laminado a frio	0,7 a 0,9
Aço, oxidado	0,7 a 0,9
Aço, chapa polida	0,1
Aço, inox	0,1 a 0,8
Tecido (pano)	0,95
Tapeçarias (não metálicas)	0,95
Têxteis (não metálicos)	0,95
Titânio, oxidado	0,5 a 0,6
Argila	0,90 a 0,95
Água	0,93
Cimento	0,90 a 0,96
Tijolo (áspero)	0,90 a 0,95
Zinco oxidado	0,1

Apresentação do dispositivo

Vista geral do aparelho

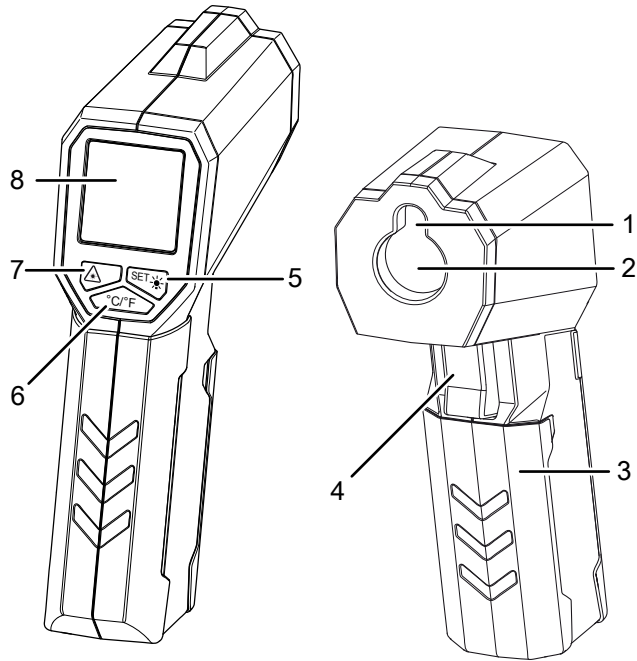

N.º	Designação
1	Mostrador de laser
2	Sensor infravermelho
3	Compartimento das pilhas com tampa
4	Botão de medição
5	SET/Botão de luz
6	Botão °C/°F
7	Botão Laser
8	Display

Display

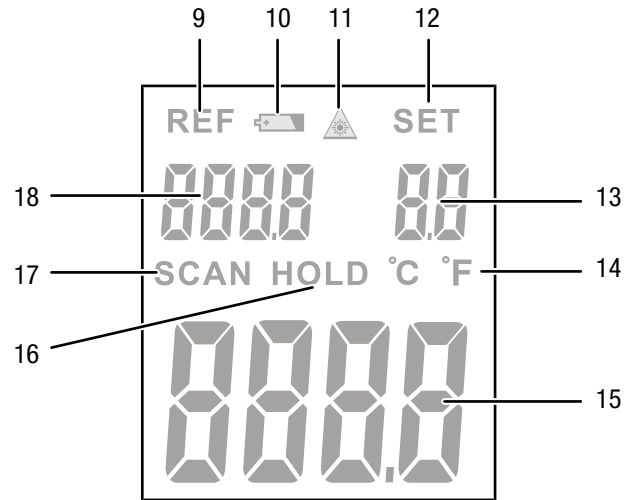

N.º	Designação
9	Indicação Referência
10	Estado da pilha
11	Indicação Laser
12	Indicação SET
13	Indicação do valor limiar ajustado (1 / 3 / 5 °C)
14	Indicação °C / °F
15	Indicação do valor de medição
16	Indicação HOLD
17	Indicação SCAN
18	Indicação do valor de referência

Dados técnicos

Parâmetro	Valor
Modelo	BP17
Peso	188 g
Dimensões (comprimento x largura x altura)	151 mm x 42 mm x 105 mm
Faixa de medição	-50 °C a 380 °C (-58 °F a 716 °F)
Resolução	0,1 °C / °F
Indicação do alvo	Laser classe II, 630 a 660 nm, <1 mW
Exactidão	± 2 °C ou $\pm 2,0$ % do valor de medição (vale o maior valor) com $T > 0$ °C ± 3 °C do valor medido com $T \leq 0$ °C
Emissividade	0,95
Resolução ótica	10:1 (D:S)
Menor ponto de medição	\varnothing 12,7 mm (distância de 127 mm)
Sensibilidade espectral	8 a 14 μ m
Tempo de resposta	< 0,5 s
Temperatura operacional	0 °C a 50 °C (32 °F a 122 °F), 10 % a 90 % hum. rel.
Condições de armazenamento	-10 °C a +60 °C, <80 % humidade rel.
Alimentação de corrente elétrica	Pilha monobloco de 9 V
Desligamento	Após aprox. 15 segundos quando não é usado

Volume de fornecimento

- 1 x pirómetro BP17
- 1 x pilha de 9 V bloco
- 1 x bolsa do aparelho
- 1 x instruções resumidas

Transporte e armazenamento

Nota:

O aparelho pode ser danificado, se armazenar ou transportar o aparelho incorretamente.

Tenha em consideração as informações de transporte e armazenamento do aparelho.

Transporte

Use a bolsa incluída no volume de fornecimento para transportar o aparelho e para protegê-lo de impactos externos.

O aparelho foi embalado da melhor forma pelo fabricante, a fim de protegê-lo contra danos durante o transporte.

Armazenamento

Quando não estiver a usar o aparelho, se deve seguir as seguintes condições de armazenamento:

- seco e protegido da geada e do calor
- em um local protegido da poeira e da luz solar directa
- possivelmente, com uma cobertura para proteger contra a entrada de poeira
- a temperatura de armazenamento corresponde aos dados técnicos
- retirar as pilhas do aparelho
- Para o armazenamento do aparelho se deve usar, o quanto possível, a mala de transporte fornecida.

Controlo

Inserir a pilha

Nota:

Assegure-se de que a superfície do aparelho esteja seca e que o aparelho esteja desligado.

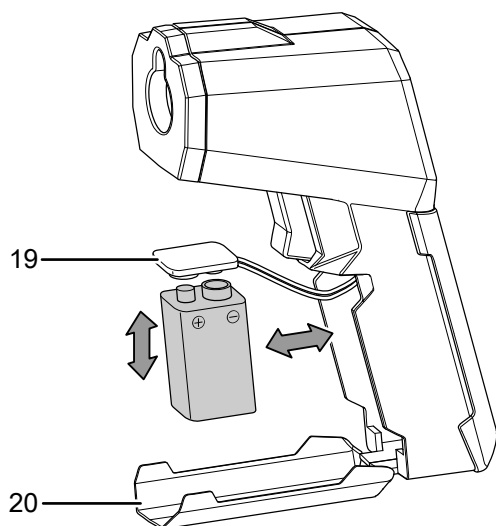

1. Abra o compartimento das pilhas basculando a tampa do compartimento das pilhas (20) para cima com os seus dedos.
2. Conecte a nova pilha com a polaridade correta com o clipe da pilha (19).
3. Insira as pilhas no compartimento das pilhas.
4. Fechar a tampa do compartimento da pilha.

Realizar a medição



Info

Observe que uma mudança de posição de um local frio para um local quente pode causar condensação na placa de circuito impresso do aparelho. Este efeito fisicamente inevitável distorce a medição. O display exibe, neste caso, nenhuns valores de medição ou valores de medição incorrectos. Aguarde alguns minutos até que o aparelho tenha se adaptado às novas condições antes de executar uma medição.

Nota:

O primeiro objeto para o qual o aparelho é apontado e cuja temperatura está sendo medida, é, ao mesmo tempo, o valor de referência para todas as medições. O valor de referência é exibido na indicação do valor de referência.

- Certifique-se que a superfície a ser medida esteja livre de poeira, sujidade, ou substâncias similares.
- A fim de alcançar um resultado de medição exato em superfícies altamente reflexivas, cubra-as com fita adesiva fosca ou de cor preta fosca, com um grau de emissividade o mais elevado possível e conhecido.

- Observe a relação de 10:1 entre a distância e o diâmetro do ponto de medição. Para medições exactas, o objeto a ser medido deve, pelo menos, ser duas vezes maior que o ponto de medição.
1. Apontar o aparelho para o objeto a ser medido.
 2. Pressione o botão de medição (4).
 - ⇒ O valor de referência é exibido na indicação do valor de referência (18).
 - ⇒ No display aparece a indicação *SCAN* (17).
 - ⇒ O valor de medição atual é exibido na indicação do valor de medição (15).
 3. Pressione o botão de medição (4) novamente se quiser congelar um valor de medição.
 - ⇒ O valor de medição atual é congelado.
 - ⇒ No display aparece a indicação *HOLD* (16).

Realizar medições com valores limiares

O aparelho permite o ajuste de um valor limiar em relação à temperatura de referência pré-definida, assim como a indicação visual e acústica quando a temperatura de referência é excedida ou não é alcançada por este valor limiar selecionado.

Através de SET/do botão de luz (5) pode definir o valor limiar em relação à temperatura de referência. As seguintes configurações são possíveis:

- - -: O valor limiar está desativado.
- 1 °C: O valor limiar se encontra, respectivamente, 1 °C (1,8 °F) acima e abaixo do valor de referência.
- 3 °C: O valor limiar se encontra, respectivamente, 3 °C (5,4 °F) acima e abaixo do valor de referência.
- 5 °C: O valor limiar se encontra, respectivamente, 5 °C (9 °F) acima e abaixo do valor de referência.

O valor limiar selecionado é exibido na respectiva indicação (13).

Quando o valor de medição atual ultrapassa o valor de referência especificado, pelo valor limiar selecionado, o display (8) está iluminado de vermelho e soa um sinal acústico em intervalos curtos.

Quando o valor de medição atual se encontra dentro da janela de valor limiar especificada, o display (8) está iluminado de verde.

Quando o valor de medição atual ultrapassa o valor de referência especificado, pelo valor limiar selecionado, o display (8) se acende em azul e soa um sinal acústico em intervalos longos.

Exemplo:

O valor de referência é de 25 °C e o valor limiar é configurado em 3 °C.

- A temperatura medida se encontra entre 22 °C e 28 °C: O display está iluminado de verde.
- A temperatura medida é superior a 28 °C: O display está iluminado de vermelho e soa um sinal acústico em intervalos curtos.
- A temperatura medida é inferior a 22 °C: O display está iluminado de azul e soa um sinal acústico em intervalos longos.

Ligar ou desligar o pointer a laser

O pointer a laser está desligado a partir de fábrica.



Advertência para a existência de raios laser

Por favor, observe que o pointer a laser se acende com o laser desligado, assim que o botão de medição (4) for premido ou assim que a medição permanente for ativada.

Perigo devido à radiação laser!



Advertência para a existência de raios laser

Radiação laser da classe 2.

Lasers da classe 2 só emitem na faixa visível e emitem energia no modo de linha contínua (raio de longa duração) até no máximo 1 miliwatt (mW) de potência. Olhar, por tempo prolongado, diretamente para o raio laser (por mais do que 0,25 segundos) pode causar danos na retina.

Evite olhar diretamente para o raio laser. Não olhe diretamente para o raio laser com instrumentos ópticos. Não oprimir o fechamento reflexivo das pálpebras ao olhar involuntariamente para raio laser. Não aponte o raio laser para pessoas nem animais.

1. Pressione o botão de laser (7).
⇒ A indicação Laser (11) aparece no display (8).
⇒ O pointer a laser está ligado.
2. Pressione o botão de laser (7) novamente se desejar desativar o pointer a laser.
⇒ A indicação Laser (11) já não é exibida no display.
⇒ O pointer a laser é desligado.

Ligar ou desligar a iluminação do display

Com os valores limiares ativados a iluminação do display está sempre ativo e não pode ser desligada.

Se haver valores limiares desativados, a iluminação do display pode ser ligada ou desligada pressionando o botão SET/botão da luz (5) durante aprox. dois segundos conforme necessário.

O aparelho memoriza a configuração selecionada ao ser desligado.

Comutar a unidade °C / °F

1. Pressione o botão °C/°F (6) para comutar a unidade da temperatura entre graus Celsius e graus Fahrenheit.

Desligar o aparelho

Nota:

Com a indicação *SCAN* (17) ativada, o aparelho desliga-se automaticamente após aprox. 6 minutos.

Com a indicação *HOLD* (16) ativada, o aparelho desliga-se automaticamente após aprox. 15 segundos.

1. Pressione o botão de medição (4) durante aprox. 3 s.
⇒ O aparelho está desligado.

Manutenção e Reparação

Substituição da pilha

Uma substituição de pilhas é necessária se a indicação do estado da pilha (10) estiver a piscar ou se o aparelho não puder ser ligado (veja o capítulo Inserir pilha).

Limpeza

Limpar o aparelho com um pano húmido e macio, que não solte fiapos. Assegurar-se que nenhuma humidade possa penetrar na caixa. Não utilize aerossóis, solventes, produtos de limpeza que contenham álcool ou outros produtos abrasivos, mas apenas água limpa para humedecer o pano.

Reparação

Não se deve efetuar quaisquer alterações ao aparelho e não se deve montar quaisquer peças de reposição. Em caso de reparo ou inspeção do aparelho, entre em contacto com o fabricante.

Erros e avarias

O aparelho foi testado várias vezes durante a produção quanto ao funcionamento perfeito. No entanto, se algum problema ocorrer, verifique se o aparelho de acordo com a lista a seguir.

Não é possível ligar o aparelho:

- Verifique o estado de carga da pilha. Substituir a pilha sempre que for necessário, veja o capítulo Inserir a pilha.
- Verifique a posição correta da pilha. Preste atenção à polaridade correta.

Em caso de reparo ou inspeção do aparelho, entre em contacto com o fabricante.

Descarte

Deve eliminar os materiais de embalagem a proteger o meio ambiente e conforme as diretrizes de eliminação em vigor.



O símbolo do caixote de lixo riscado num aparelho elétrico ou eletrónico usado tem a sua origem na diretiva 2012/19/UE. O símbolo significa, que este aparelho não deve ser descartado nos resíduos domésticos no fim da sua vida útil. Para a sua devolução gratuita estão disponíveis centros de recolha para aparelhos elétricos e eletrónicos usados perto de si. Pode obter os endereços através da sua administração urbana ou comunal. Pode obter mais informações sobre mais opções de devolução na nossa página online em <https://hub.trotec.com/?id=45090> para muitos países da Europa. De outra forma, por favor, entre em contacto com uma empresa de eliminação oficial, autorizada para o seu país.

A recolha separada de aparelhos elétricos e eletrónicos usados permite a reutilização, a reciclagem ou outras formas de reutilizar os aparelhos usados e evita as consequências negativas durante a eliminação dos materiais contidos nos aparelhos, que possivelmente representam um perigo para o meio ambiente e a saúde das pessoas.



Na União Europeia, pilhas e acumuladores não devem ser deitados no lixo doméstico, mas devem ser descartados de forma correta - em conformidade com a Diretiva 2006/66/CE DO PARLAMENTO E DO CONSELHO EUROPEU de 6 de Setembro de 2006 sobre pilhas e acumuladores. Por favor, descarte pilhas e acumuladores de acordo com as disposições legais vigentes.

Trotec GmbH

Grebener Str. 7
D-52525 Heinsberg

☎ +49 2452 962-400

☎ +49 2452 962-200

✉ info@trotec.com

www.trotec.com